

Industrie 4.0 und Digitalisierung

Guido Hübner

**Prokurist
Technischer Leiter**

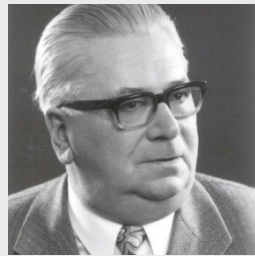



1939

Übernahme der Dorftischlerei durch Heinrich Ahsmann

bis 1967

Handwerksbetrieb mit ca. 15 Mitarbeitern

1999

Dirk Aßmann führt das Unternehmen in 3. Generation

2016

Umsatz: ca. 107,5 Mio. Euro

(innerhalb 10 Jahren verdoppelt!)





Beschäftigte

335 Mitarbeiter inkl. 25 LA

Produktions-/ Lagerfläche

ca. 27.000 qm

Produktionsstückzahl / Tag

ca. 2000 Möbel / Tag

≙ ca. 25 LKW / Tag

LKW-Flotte

13 Zugmaschinen

34 Auflieger

Exportanteil

ca. 9%

Die europäischen Vertretungen.



📍 Produktionsstandort
Production location

📍 Standorte
Locations



London | GB



Paris | F



Amsterdam
(Nieuw-Vennep) | NL



Dättwil | CH



St. Petersburg | RUS



Moskau | RUS





Empfangs- und Wartezonen

Der erste Eindruck zählt. Den Besucher bestmöglich willkommen heißen.



Managerbüros

Führungsstil und Persönlichkeit räumlich erlebbar machen.



Beraterarbeitsplätze

Funktionale Lösungen und ein attraktives Ambiente für produktive Gespräche.

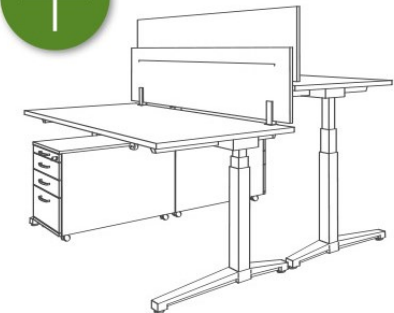

Sachbearbeiterplätze

Durchdachte Funktionalität für optimierte Arbeitseffizienz.



Projektarbeitsplätze

Intelligente Arbeitsplatzvernetzung für mehr Flexibilität.



Konferenz- und Meetingzonen

Gut kommunizieren in einem gelungenen Zusammenspiel von Atmosphäre, Komfort und Ausstattung.



Pausen- und Relaxzonen

Ansprechende Raumgestaltung für entspannende oder schöpferische Arbeitspausen.



Unternehmen
 Kommunale
 Verwaltungen
 Universitäten
 öffentliche
 Insitutionen

ASSMANN[®]
BÜROMÖBEL
 GUTE ARBEIT.

- Seit 2000 Kaizen / KVP / 5S bei Assmann
- Seit 2000 IT-Weichen gestellt für Industrie 4.0
- just-in-time- / just-in-sequence- Anlieferung
- Über 10 Jahre Implementierung eines eigenen Fertigungsleitsystems



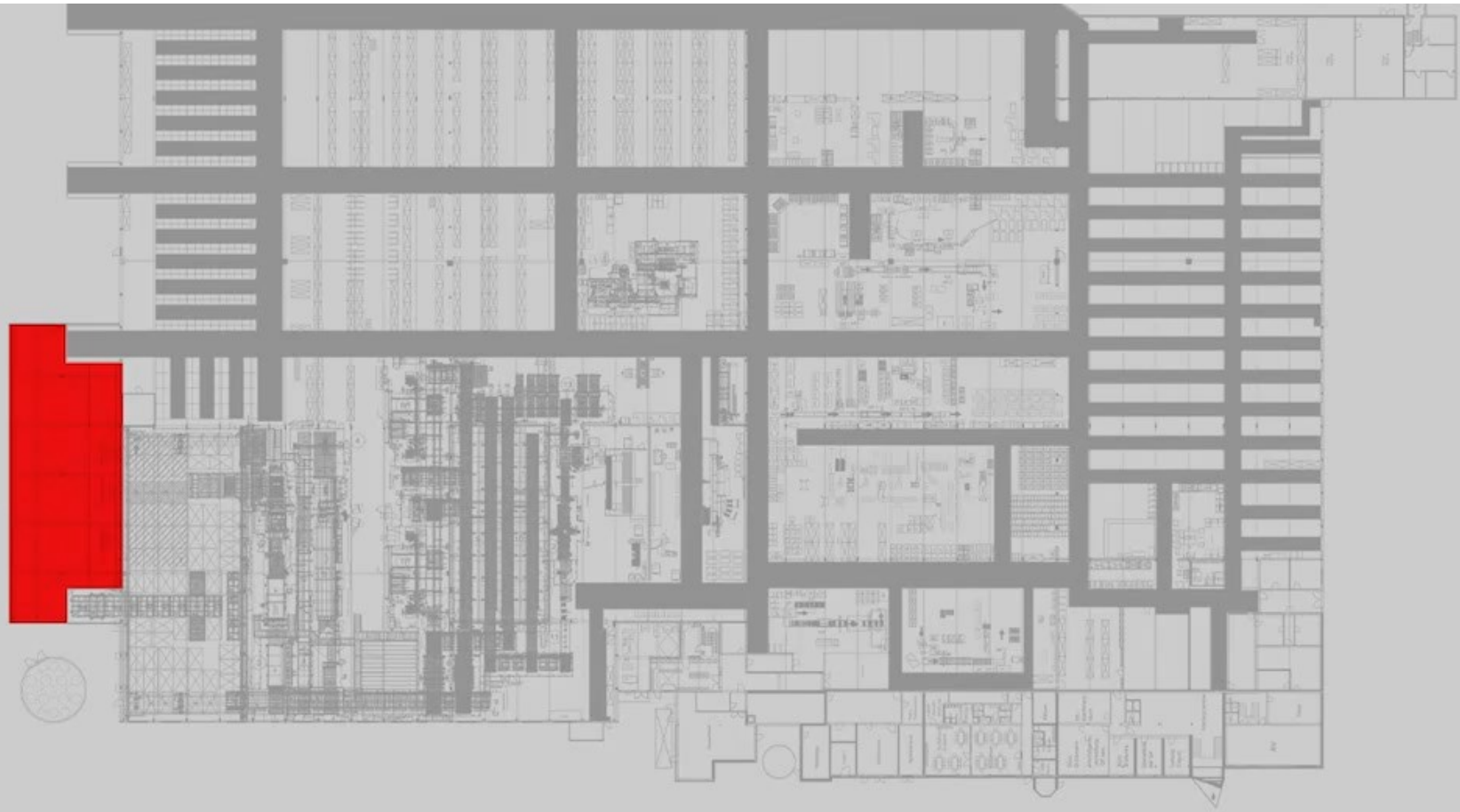

02 Wareneingang



05

Qualitätsmesspunkte

pick by voice im Kommissionierlager



2006 - 2008

vollautomatisierte
Untertischproduktio
n

2011 - 2015

vollautomatisierte
Vorfertigung

2015 - 2018

halbautomatisierte
Korpusmontage

Investition ca. 25 Mio. EUR in 10 Jahren = klares Bekenntnis zum Standort D/Nds.

2010 - 2012

halbautomatisch
e Türproduktion

2015

papierlose
Kommissionierung

2017 - 2019

halbautomatisierte
Schreibtischmontage

Montagelinien
Touren
Tourenvisualisierung
Fertigungslosvisualisierung

Fertigungslos
31.01.2017
Tour
40148 42

Zusatzinformationen

Artikelinfo
Sondertexte
Stückliste
Skizze
Archivsystem

VKS_FLS_AUFTRAG_VK

Auftragsnummer	Auftragsposition	COLLIPOSNR	VK_Artikelnr	VK_Artikelbez1	VK_Arti
423776	1000	1	QKU08404RS7	Querrolladen-Unterschrank	

VKS_FLS_AUFTRAG

ID	AUFTRAGSNUMMER	AUFTRAGSPOSITION	ARTIKELNR	VARID
119388687	423776	1000	110.100.002000	100108065
119388690	423776	1000	300.100.004120	100000978
119388692	423776	1000	730.001.000170	100012988
119388694	423776	1000	820.100.000120	100023683
119388702	423776	1000	140.301.000001	100906284
119388703	423776	1000	140.301.000001	100906284
119388704	423776	1000	140.301.000001	100906288
119388705	423776	1000	140.301.000001	101000717
119388706	423776	1000	140.301.000001	101000717

Tour:
1
Tour:
35
4 10 20 30 40 50 60 70 80 90 100 110 120 130 140 150 160 170 180 190 200 210 220 230 240 250 260 270 400 400 400

Industrie 4.0 / Digitalisierung auch im Büro

z.B. Drucker bestellt eigenständig Druckerpatronen



„Nichts ist so beständig, wie der Wandel“



„Nichts ist so beständig, wie der Wandel“



Fragen ?

Vielen Dank

